

# 岐阜県の プラスチック

## スポット

- 大松理事長の新年挨拶
- ジャンプラス80を見学
- 坂倉又吉千代菊KK社長を講師に招いて講演会開く
- '80発明くふう展&県産品展示会開かれる
- デザイン情報カード第5報
- 新技能士4人誕生

## 第40号



## 懇親会盛大に開く

当工業組合はさる12月13日、岐阜グランドホテルで組合主催の講演会のあと、懇親会を盛大に開きました。当日は岐阜県工業技術センター場長の北村敏雄氏と同高分子科長の関谷裕彦氏を来賓に招き、組合側から大松理事長以下28人が出席。一年間の辛苦も忘れて歌や歓談に和やかな懇親会となり、出席者一同、一層の

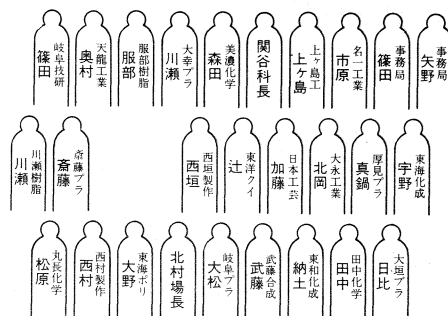

親睦を深めると共に、組合員の団結と発展を誓い合いました。(写真は懇親会での記念撮影)

# 厳しい年を協調、協力で克服

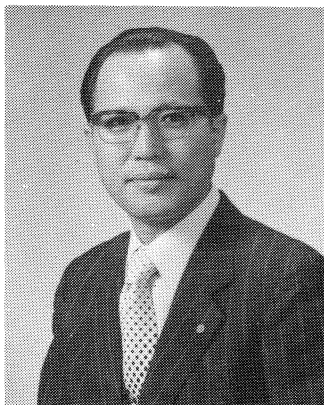

## ＝新年のご挨拶＝

岐阜県プラスチック工業組合

理事長 大松 幸 栄

昭和56年の新年おめでとうございます。

昨年は世界の情勢が大きく揺れ動いて、イランとイラク紛争、アフガニスタンへのソ連進駐、又、ベトナムのカンボジア進攻、米国大統領の交替を見る等の複雑な問題が起きました。そのため石油の価格に変動が起こり、一度安定しかけた価格や量に新たな変化が起こったのであります。

プラスチック業界は、何と言っても国内消費景気の低迷に合って、製品の伸び悩みが起こり、加工業界では一部機械、家電、自動車を除いては数量ベースで対前年比で横這いの状態でありました。このような環境の中にあって、各々が企業の合理化により、コストアップの一部を吸収するなど、製品価格の引き上げは思うようにならず、そのため利益が出ないので、かなり苦しい一年でありました。しかし、その状況の中でコストの引き下げや製品、技術開発等を行ってきたのであります。

今年は一応生産、在庫もほぼバランスが取れる状態となりましたので、平常の消費に対応して出荷が出来るという一年になるのではないかと思います。一般景気は今年前半が悪いと言われますが、プラスチック業界はこの環境の中で企業相互に協調、協力を図って、うまく乗り切って行きたいと考えます。

成熟化社会が続く国内市場においては、節度ある企業態度こそ過当競争に陥ることなく相互信頼をもってすれば、各々企業の発展が可能であると思います。

厳しい一年になることを思いながら業界発展のため相携えて努力したいと願うものであります。

新年にあたり一言申し上げて御挨拶と致します。

# ジャンプラス80—大阪で開催

## 特別バスで34会員が視察

『ジャンプラス80—第8回日本プラスチック・ゴム見本市』が、さる11月1日から6日までの6日間、大阪市港区の国際見本市展示場で盛大に開かれました。当工業組合では、岐阜県中小企業団体中央会の組合人材養成事業として、特別バスによる見本市見学・研修会を実施、参加した34会員が3日会場を視察、また商談に参加しました。



### 省資源・省エネ・省力化が特色

今回の“ジャンプラス80”は、新しいプラスチック時代への対応から業界の盛り上がりが一ひときわであり、総入場者は延べ23万人にも達しました。会場の規模も史上最大で、出品社205社にのぼり、成形機が37社、付属・合理化機器45社、二次加工機36社、原料・製

### 会場前で参加全員の記念撮影

品50社そのほかですが、出品物の傾向は省資源・省エネルギー・省力化を目指した各種成形機が出品されたのが今展示場の大きな特色でした。

また、原料・製品関係は今後期待されるエン지니어リング・プラスチックをはじめ、カメラ時計、自動車、電機製品など多数出品され、活気に満ちた見本市でした。



活気に満ちた会場風景



熱心な見学者でにぎわう成形機展示場



ニーズに**適確に**  
こたえることで  
未来の扉をひらきます

産業や生活のあらゆる分野で、便利さや快適さを生みだしているプラスチック。このすぐれた特性をコントロールして、繁栄のためによりよく活用しなければなりません。信越ポリマーはプラスチックを主な素材として、各種の製品を多角的に開発、生産、販売しています。一方、これらの製造や流通のプロセスにあたっては、安全や環境の保全にも十分配慮し、時代と社会のニーズにこたえる新しい価値づくりを進めています。

新しい素材を価値あるものに

**信越ポリマー**

名古屋支店 名古屋市中村区名駅4丁目27番23号 (新名古屋ビル)

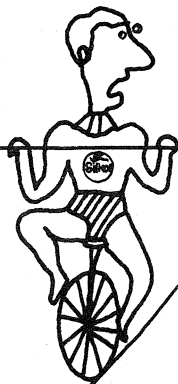

信越シリコーンなら  
ではの、離れ技

**信越シリコーン  
離型剤**

プラスチックの離型に最適な離型剤をご紹介します。

信越シリコーン離型剤。熱に強く、化学的に不活性ですから、型や成形材料を汚したり、傷めたりする心配がありません。不良品の発生を防ぐばかりか、清掃などの労力が軽減できますので、作業能率も一段と向上します。

〈特長〉

- 少量の塗布ですぐれた離型性。
- 耐熱性、撥水性にすぐれています。
- 化学的に不活性ですから、型を侵しません。
- 複雑な型にも使えます。
- 品種が豊富です。



**信越シリコーン**

信越化学 / 名古屋支店

名古屋市中村区名駅4-27-23(新名古屋ビル東館)

TEL(052) 581-6511(代)

## 工組主催で講演会開く

### テーマは「お酒と人生」

当工業組合は12月13日午後3時から岐阜グランドホテルで、千代菊株式会社社長の坂倉又吉氏を講師に招いて講演会を開きました。

今回は岐阜県中小企業団体中央会の組合人材養成事業をかねて行ないましたが、テーマは「お酒と人生」で、お酒の歴史（語源、字源）に始まって、上手な飲み方、効用（百薬の長）など、坂倉社長の体験談を交えた有意義なお話を熱心

### 上松県知事に推薦状を手渡す

大松理事長以下役員一同はさる10月14日朝、岐阜県庁を訪れて上松県知事に会い、ことし2月1日の知事選挙には当工業組合挙げて応援する趣旨の推薦状を手渡し（写真）、上松県知事を激励しました。

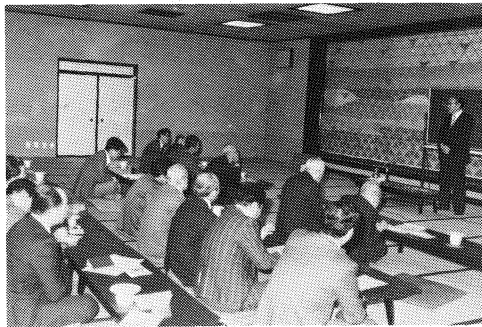

に聴講しました。なかでもお酒が難病や美容、そして健康にも効用があるという話が出席者の皆さんの関心を集めました。



12月12日朝、NHK教育番組の「中堅企業リポート」のテレビ放送で、テーマ・省資源の関連企業として、当組合員の高安KK（各務原市）の再生処理工場が全国放映されました。

内容はナイロン・プラスチックの廃材を再生して製品化するまでの生産工程や高安良雄社長から技術開発などの説明（写真）がありました。

## 東芝機械株式会社

本社 東京都中央区銀座4丁目2-11  
名古屋営業所 名古屋市中村区名駅4丁目7番23号  
化工機課 TEL <052> 561-8341

# 県下に業界の位置づけを高める

## ＝'80発明くふう展 & 県産品展示会＝

さる10月に『80年岐阜県発明くふう展』と『岐阜県産品展示会』が催され、当工業組合はそれぞれ一コマずつ出品しました。

10月3日から4日間、岐阜市内の岐阜市民センターで開かれた『発明くふう展』は、一般個人、企業、婦人、児童、生徒、教職員などから約400点の力作が出品された。当組合は一コマを協賛出品したもので、組合員から提出された約30点のプラスチック製品を展示、合成樹脂廃棄物の再生装置で特許庁長官奨励賞を受けた岐阜プラスチック工業と天龍工



発明くふう展での工組展示コーナー

業も出展して、県下における業界の位置づけを一段と高めました。

### 伸ばそう 使おう 県産品

一方、県産品展示会は「伸ばそう 使おう 県産品」のテーマで、10月17日から3日間、大垣市の大垣商工会議所2階で開かれました。

会場には県下を代表する83企業から300点以上のプラスチック、食品、繊維、陶器、紙、金属刃物、木製品など展示されたが、プラスチック業界からは約50点が出品され、会場を飾りました。このほか、朝からにぎわった即売会（当組合も参加＝写真・左下）や児島星老氏＝愛知



県産品展示会でのプラスチック展示場

県立芸大、名城大講師＝指導によるデザイン相談コーナー（写真・右下）など、いずれも好評でした。





●80年代テーマ

# 時代を「射る」

## 高速精密汎用射出成形機 SEシリーズ

「高附加価値成形」と「省エネルギー」の両機能を兼ね備えた80年代の射出成形機です。省電力対応型の電子コントローラによって、射出・型締めおよび油圧など各機構をデジタル制御。とりわけ油圧機構には新機軸の油圧回路SSEシステムにより、油圧の動力損失を最小限に抑えて、消費電力を大幅に減少させました。省電力効果は40～70%（製品により異なる）と極限を追求したものです。

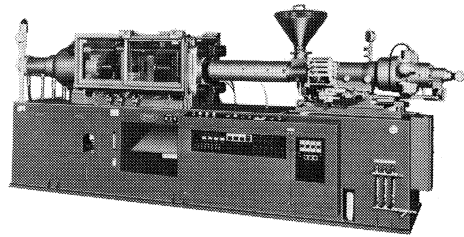

**NISSEI** 1歩進んだ射出成形機をおとどける  
**日精樹脂工業株式会社**

本社・工場 長野 野 泉 坂 城 町 電話 (02688) 2-3000 (大代表)  
営業所 東京 ☎ 03-357-7341 (代表) 大阪 ☎ (06) 693-7881 (代表)  
名古屋 ☎ 052-732-0261 (代表) 長野 ☎ 02688) 2-3000 (代表)  
出張所 全国27ヶ所・海外サービスステーション24ヶ所(21ヶ国)  
岐阜出張所 岐阜市西部4962-1(西ビル) ☎ (0582) 72-5952

## さんじょうの 射出成形機!!

精密工業部品、インサート成形に特に適した機械と定評を頂いております。

射出量 5グラム (1/6オンス) より600グラム (20オンス) までの各機種を製作いたしておりますので、用途に合わせてご用命下さい。

### — 営業品目 —

- 熱可塑性樹脂及び熱硬化性樹脂、ゴム用射出成形機
- ロストワックス用ワックス成形機、ワックス熔融装置、保温装置
- 液状原料用射出成形機、注入機、混合脱泡機
- セラミック用射出成形機
- 当社射出成形機用金型
- その他関連装置

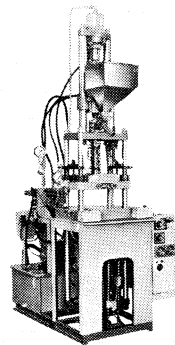

●カタログご希望の方は紙名ご記入の上お申込み下さい。  
—成形機・金型・関連装置を社内一貫生産している専門メーカー—

### 株式会社 山城精機製作所

本社	東京都板橋区弥生町32番地	TEL(03) 972-0561(代)
業務部・工場	埼玉県川口市中青木2丁目18-21	TEL(0482) 51-6156(代)
名古屋営業所	名古屋市中北区桶町味鋸政所28番地	TEL(052) 901-5861番
大阪営業所	TEL(06) 443-3771(代)	八王子出張所 TEL(0426) 51-7144番
九州営業所	TEL(092) 571-2740番	小倉出張所 TEL(093) 471-1079番
前橋営業所	TEL(0272) 52-0733番	城南出張所 TEL(03) 776-2254番
広島出張所	TEL(0822) 32-2785番	沼津出張所 TEL(0559) 22-9610番

染料 }  
工業薬品 } 販売  
合成樹脂 }

# 山田化成株式会社

取締役社長 山田正水

本社 〒101 東京都千代田区内神田2丁目8番4号  
TEL (03) 256-7861(代)  
名古屋出張所 〒460 名古屋市中区丸の内3丁目13番18号(サワニビル)  
TEL (052) 961-6591(代)

UL・94-V0 認定材料

自己消火性樹脂

**JSR NF94**  
**JSR NC100**

日本合成ゴム株式会社 本社/東京都中央区築地2-11-24 TEL(03)541-4111・名古屋支店/TEL(052)571-1231



## 全国業界ニュース



### ◎四大樹脂 7～9期は大幅減◎ 需要実績

通産省がまとめた高压ポリエチレンなど四大樹脂の昭和55年7～9月期の需要部門別の需要実績によると、4～6月期の落ち込みに更に輪をかけ、前年同期いずれも20～30%を超えるといった需要減退を示した。

高压ポリエチレン、中低压ポリエチレンはともに需要の主力部門であるフィルムが低調であったことなどから前年同期に比べて大きく後退し、高压が193, 234トンで前期比21%減、前年同期比37%減。中低压は131, 334トンで前期比24%減、前年同期比35%減。一方、ポリプロピレンはフラットヤーンの低調が目立ち、188, 806トンで前期比16%減、前年同期比26%減。ポリスチレンは包装関係が悪く、100, 009トンで前期比26%減、前年同期比23%減となった。また、輸出も中低压ポリエチレンを除いて、前年同期比では半減以上の低調ぶりであった。

### ◎A S樹脂の安全性を確認◎

読売新聞の報道に端を発したA S樹脂の食品衛生上の安全問題は各方面に波紋を投げかけているが、その記事内容は市販のA S樹脂製計量カップ、コップ、弁当箱などを調べたところ、FDA(米食品医薬品局)が検討中の新規制値50PPbを大幅に上回るANモノマーが検出された一というもの。これに対し、ポリオレフィン等衛生協議会では、FDAの現在の規格は0.3PPm(300PPb)以下で、わが国のA S樹脂製品はこれを十分にクリアしていることや、報道に引用された東京都食品監視員グループの試験方法が世界で通常行われている方法と異なることなどを内容とした見解を表明し、現在の製品に問題はないとしている。

### ◎商工中金が長期低利融資検討◎

商工組合中央金庫はプラスチック加工業者に対する長期低利融資制度の創設について検討を始めた。商工中金では成形機メーカーの選択、融資条件などについて具体的詰めを急いでいるが、現在創設を検討している融資制度は成形機メーカーの債務保証を条件に、無担保、低金利(10.2%前後)長期間返済(7年以上)といった有利な条件で融資するもの。



## 秋元産業株式会社

本社 東京都中央区八重洲5の7  
名古屋営業所 名古屋市中村区米屋町2(埼玉ビル9F)  
TEL <052> 582-5071

# 永遠の素材

ゆたかな生活環境をフジエイト

パラグラス、いま20才。あらゆる生活空間に広がる限り  
ない可能性、時代のニーズに応えいつまでも…

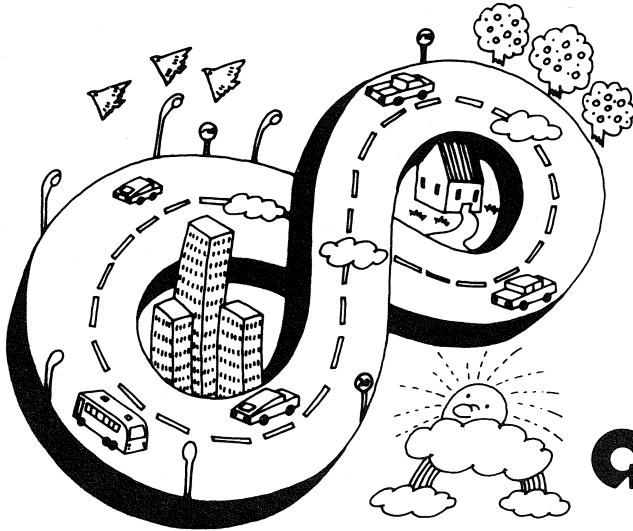

国産無公害エネルギー“天然ガス”を原料に求め、モノマーからポリマーまで、「高品質素材の総合開発」をすすめる協和ガス化学工業。世界の五指に数えられるメタクリル一貫生産メーカーとして、“より良いもの”を求め続けています。

メタクリル樹脂・注型板

**パラグラス®**

メタクリル樹脂・押出板

**コモグラス**

メタクリル樹脂・成形材料

**パラペット®**

**協和ガス化学工業株式会社**

本社/〒103東京都中央区日本橋3-8-2新日本橋ビル ☎(03)277-3174  
大阪事務所 ☎(06)345-3901 / 名古屋営業所 ☎(052)951-6396  
福岡営業所 ☎(092)711-1530 / 仙台営業所 ☎(0222)66-1525



## 生きてる素材。

三菱レイヨンのプラスチック

メタクリル樹脂/板状品

**アクリライト®**

メタクリル樹脂/射出成形材料

**アクリペット®**

ABS樹脂

**ダイヤペット® ABS**

**三菱レイヨン**

東京(272)4321 / 大阪(202)2241 / 名古屋(561)6711

## デザインのすすめ

### デザインの費用（その5）

自社企業にデザインを導入しようとする場合、まず考えなければならないのは、企業内におけるデザインの問題点を分析し、デザインに何を期待したいかをいかに正確にデザイナーに理解してもらうかである。

デザインを進行させる実務の内容は、対象品目、依頼条件、デザインの進め方などにより多様である。しかし、同じ性質のワークに分類してみるといくつかの共通項目に整理することができる。

- 〈情報〉一条件の聴取、資料、市場、電話。
  - 〈進行〉一会議参加、打合わせ連絡、傍聴、部内会議、外注、付随業務。
  - 〈構想〉一スケッチによる考察、模型による考察、図面、文書、計画立案。
  - 〈表現〉一ラフスケッチ、見取図、簡単な完成予想図、決った案についての完成予想図、モデリング、色見本作成、詳細図 概要図、トレス、版下、写真。
  - 〈出張〉一交通費。
- もちろん、これがすべてとはいえないが、通常行なわれるはずのほとんどのワークをカバー

### 岐阜県プラスチックデザイン協会

しているもので、この各項目の所要時間に決められた係数が剩せられデザイン料となるわけです。又、同じ項目にもA・B・Cなどと、作業の重要度、難易度、担当責任者の差によって区別されている。

デザインの費用（その3）でも多少ふれましたが、デザイナーが某企業と契約した場合、それと類似した企業との契約は、モラル上できないことになり、デザイナーは、常に異業種、他製品を同時にかかえながら進行させなくてはならないため、量産企業とは違った、デザイン企業としての料金換算法をしなければならない。

そして、どの企業にも加工高があるように、1人のデザイナーを1日拘束するにあたり、5万円という標準価格も出てくるのである。

これまで、数回にわたり、デザイン料の現状としくみについて大ざっぱに話をすすめてきたが、抽象的な表現にとどまりやすい。又、理解のしにくいデザインを、現実的な金銭の動きをみることにより、理解していただくことも、うまくデザインを導入していく一つの方法かと思われる。

（岐阜県工業技術センター・工業デザイン室提供）

## 三菱化成のエンジニアリング プラスチックス

ナイロン樹脂  
**NOVAMID**  
ノバミッド

ポリカーボネート樹脂  
**NOVAREX**<sup>®</sup>  
ノバレックス

PBT樹脂  
**NOVADUR**  
ノバドール

中低圧ポリエチレン  
ポリエチレン **NOVATEC** 高圧ポリエチレン **NOVATEC-L**



三菱化成工業株式会社  
本社：東京都千代田区丸の内2-5-2・三菱ビル  
電話 03(283)6111(大代表) (〒100)

テーマ及びその内容の要約

〈 807502 〉

調理用のミキシングボウル。

このボウルのポイントは、その下縁部に付けられた曲面で、ボウルを傾けてミキシングする際にボウルが安定し、攪拌しやすいというものである。下縁部に付けられている面は傾けた時に約45°になるように円錐面をとり、ボウルの側面に半分ほど細長く施されている。もちろん内面は、混ぜる時の運動性に合わせて半球状となっている。

サーモラバー製。ダークグリーン。青。茶。

〈 807521 〉

スタッキングのできるプラスチック製ラックで、本来は野菜、カンヅメ等を入れるラックだが、《 ABITARE 》ではカジュアルなベットの横に置き、マガジンラックとして使っている。色はダークグリーン、サイズは57×30×17cm、47×36×21cmの2種ある。

このように、道具としての基本的な機能を満たした道具であればあるほど、使用者は多様な使い方を展開できるし、またそれは企業サイドからみれば、息の長い商品を作ることになるのでは。

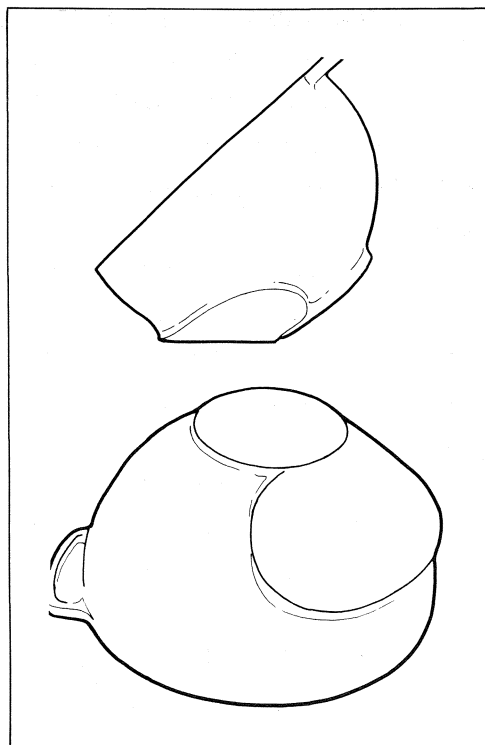
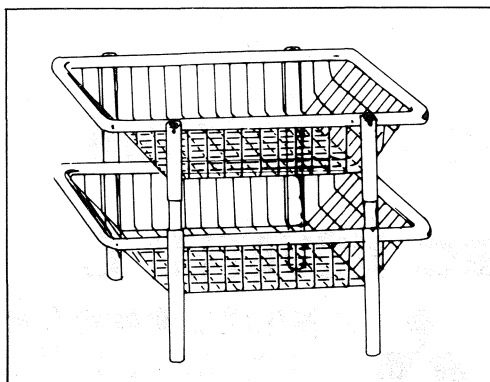

〈 807559 〉

文房具にも最近ではファッション性の高い、デザイン商品が数多く見られますが、これはイタリーのプラスチック製品で、機能的なプラスチックの造形性を100%生かしたフォルムとカラーは群を抜いている。

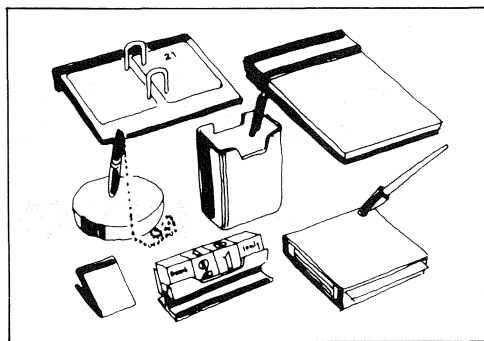

デザイン情報カード

No 5

テーマ及びその内容の要約

〈 07-0600 〉

プラスチック製のタオルハンガー。図のように一枚の短形に切り込みを入れてひらいたような単純な形状で、タオルをスキマにはさみこむ簡単なもの。

掛けることから、《はさむ》ことへの新しい発想が新しいデザインを生んだ好例である。

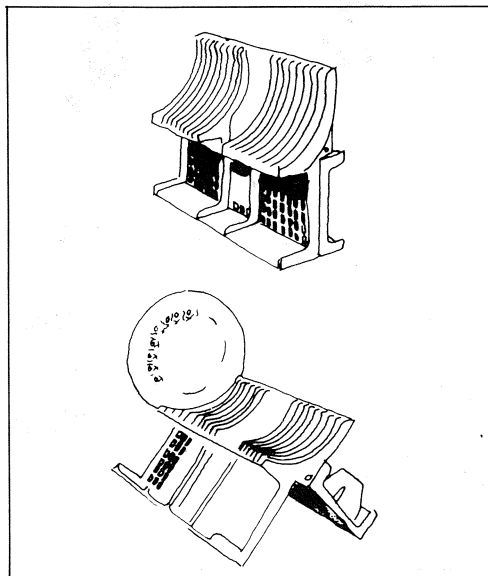
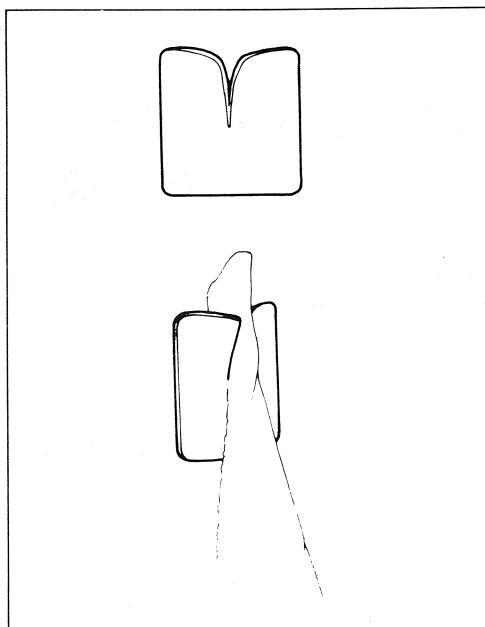

〈 07-0642 〉

狭さと使い易さを考えた台所の水切りラック。折りたたみ機構は少々大きき感がないでもないが、1枚、2枚ではなく10枚以上の皿の水切りにはかかせないものである。

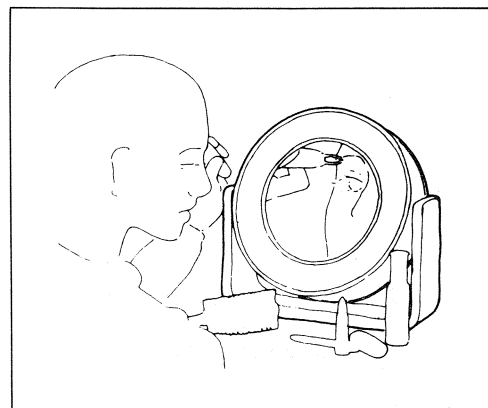

〈 807510 〉

蛍光灯照明付きの化粧用鏡で、ボディカラーは乳白色、この鏡のポイントは、多目的に使えることである。

- ①場所を選ばず、鏡はくもりどめ加工仕上げ。
- ②鏡が自由に動き、凹面鏡付き。
- ③女性好みのやわらかなデザイン。

情報としてとりあげられている商品例の意匠権の尊重、保護については、格別の配慮を必要とする。情報源：中小企業振興事業団・中小企業情報センター発行。日本産業デザイン振興会、デザイン情報センター協力によるデザイン情報カードより。

賀正



本年も何卒よろしくお願ひ申し上げます

昭和56年 元旦

岐阜県プラスチック工業組合  
役員一同

岐阜プラスチック工業株式会社

取締役社長 大松幸栄

本社 岐阜市神田町9丁目25 (大岐阜ビル6F)  
TEL <0582> 65-2233 (代)

株式会社

東海ポリエチ工業所

取締役社長 大野繁俊

本社工場 羽島郡岐南町野中宇州崎  
TEL <0582> 46-1313 (代)

合資会社

田中化学工業所

代表取締役 田中弘一

本社 岐阜市島田中町23  
TEL <0582> 52-1628

工場 関市小屋名520  
TEL <05752> 8-2077

品質と技術の工業部品専門メーカー

武藤合成株式会社

代表取締役 武藤昭三

本社工場 各務原市蘇原村雨町3の46  
TEL <0583> 82-4361 (代)

ひまわり印家庭用雑貨

## 東和化成株式会社

代表取締役 納土栄一郎

本社・工場 岐阜市前一色3丁目5番16号  
TEL<0582>45-5528(代)〒500  
東京営業所 東京都中央区新富1丁目5番12号  
TEL<03>551-6300〒104

バス・航空機・車輛・船舶用各種座席、航空機部品  
強化プラスチック、太陽温水器

## 天龍工業株式会社

本社 岐阜県各務原市蘇原興亜町4丁目1  
TEL<0583>82-4111(大代)

## 厚見プラスチック 工業有限公司

代表取締役 真鍋義雄

本社 岐阜市上川手498番地  
TEL<0582>45-1245

## 大垣プラスチック 工業株式会社

取締役社長 日比正隆

本社工場 大垣市大島町2丁目394番地  
TEL<0584>81-1347(代)  
名古屋営業所 名古屋市東区代官町2-4  
TEL<052>932-3945(代)

## 岐阜技研ポリマー 株式会社

代表取締役 篠田 哲

本社 岐阜市長森岩地465の1  
TEL<0582>45-8348  
本社工場 岐阜市長森岩地清水145  
TEL<0582>46-2541

合成樹脂原料製造販売  
委託加工及カラーリング

## 美濃化学工業株式会社

代表取締役 吉田博司

本社 岐阜県美濃市上条62-1  
TEL<05753>3-1888

## パール化成製品株式会社

代表取締役 杉山日出雄

本社 岐阜市八坂町40  
TEL<0582>71-0861(代)

## 関化成工業有限公司

代表取締役 林 光夫

本社 関市東町4の9の1  
TEL<05752>2-1545(代)

工場 関市ひかり町  
TEL<05752>2-4904

# 三菱油化株式会社

取締役社長 黒川久

本社 〒100 東京都千代田区丸の内2丁目5番2号(三菱ビル)  
TEL (03) 283-5689(代)

名古屋支店 〒450 名古屋市中村区名駅3-28-12 (大名古屋ビル5階)  
TEL (052) 563-5641(代)

ポリエチレン

**スミカセン®**

エチレン酢酸ビニル共重合樹脂

**エバテート®**

ポリプロピレン

**住友ノーブレン®**

ポリスチレン樹脂

**エスブライト**

塩化ビニル樹脂

**スミリット®**

メタアクリルシート

**スミベックス®**

メタアクリル樹脂

**スミベックス-B®**

高密度ポリエチレン

**スミカセンハード**

熱可塑性エラストマー

**住友®TPE**

合成ゴムSBR

**住友®SBR**

合成ゴムEPR

**エスプレン®**

エチレン酢酸ビニル

塩化ビニル共重合樹脂

**スミグラフト®**



## 住友化学工業株式会社

名古屋支店 〒460 名古屋市中区錦1丁目11番18号(興銀ビル)  
電話 <052> 201-7571

# 徳山ポリプロ

# 徳山OPフィルム

ポリプロピレン二軸延伸フィルム



## 徳山曹達株式會社

名古屋営業所

名古屋市中村区名駅四丁目27番23号(新名古屋ビル東館5階)  
電話(052)581-1581(代)



事務局  
だより



### □新技能士4人誕生□

さる12月15日、組合事務局において、55年度の技能検定合格者に対する検定合格証の授与式を行ない、大松理事長から合格した4人に合格証書と技能士章、検定合格バッジなどが手渡されました。

厳しい検定試験を突破して晴れの技能士となった人は1級が平光完治（岐阜技研ポリマー）、2級が広瀬克幸（岐阜プラスチック工業）湯浅修（同）大松義平（同）の4人の皆さんでした。

このうち、平光完治さんと広瀬克幸さんは、優秀な成績を納められたので、岐阜県職業能力開発協会長賞の表彰を受けました。

また、検定に際し長年の功績者として東和化

#### 喜びの新技能士の皆さん

(1級) (2級) (2級) (2級)



平光完治氏 大松義幸氏 湯浅修氏 広瀬克幸氏



成(株)社長の納土栄一郎さんにも、県の職業能力開発協会長賞が授与されました。



▲検定合格証の授与式

◀協会長賞に喜びの納土栄一郎さん

## 岐阜県のプラスチック 1981 40号

昭和55年12月25日印刷

昭和56年1月1日発行

発行 岐阜市六条南2丁目11番1号  
(岐阜産業会館4階)

電話(0582)72-7173

岐阜県プラスチック工業組合

発行責任者 大松幸栄

編集 岐阜市大黒町3丁目5番地

電話(0582)47-7231

中部パブリシティセンター

# 出光

## の石油化学製品

◎取扱品目 中低圧ポリエチレン  
ポリスチレン ポリプロピレン  
高圧ポリエチレン カルブ®  
ポリカーボネート



### 出光石油化学株式会社

東京都千代田区丸の内3-1-1(国際ビル) 〒100 ☎ 03-213-3111  
名古屋営業所 名古屋市中区錦1-17-13(名興ビル) 〒460 ☎ 052-231-8611



リスのプラスチック



# 今、新しい テーブルウェアの たび だち 出発。

ノーブル(英語)とは“高貴”という意味、その名にふさわしいテーブルウェアとして、リスの一貫したデザインポリシーから生まれたメタクリル樹脂の最高級品です。

<sup>RLSU</sup>  
Noble  
ノーブル

## 岐阜プラスチック工業株式会社

本社 岐阜市神田町9丁目25(大岐阜ビル6F) TEL<0582>65-2233(代)  
稲羽工場 岐阜県各務原市前渡東町3620 TEL<0583>86-9311(代)  
支店 東京・大阪・名古屋・福岡 営業所 高松・広島・仙台・札幌・宇都宮